

BRIDGE





(Aprobado por el Banco de España con el n.º 6.202)

BRIDGE

DIRECTOR TECNICO:

ENRIQUE DE MENESES
(Remember)

EDICIONES MELLO: Alcalá, 30 - MADRID

Dep. legal: M. 7.769-1961

Imp. G. Coalla, S. L.

GRAN REVISTA IBEROAMERICANA

COMITE TECNICO:

Presidente: LUIS BENITEZ DE LUGO

Vocales: RAFAEL MUÑOZ
MARQUES DE ONTEIRO
RAFAEL BUFILL
ANTONIO DE TOGORES

DELEGACIONES:

SUDAMERICA

Nicolás T. de Asboth
Cerrito 979. Buenos Aires

BARCELONA

A. de Togores. Mayor de Gracia, 23

VALENCIA

Guillermo Stuyck
Carmen M. de Aloy

CADIZ

Jesús Viniegra Velasco

LA CORUÑA

Arturo Montel

GRANADA

Manuel Camúñez Dávila

SEVILLA

Duque de Medinaceli
Alberto Fernández Palacios

MALAGA

Marqués de Casa-Loring
Marqués de Nájera

BILBAO

Juan Manuel Castellanos
Manuel Aguilar Hardisson

SAN SEBASTIAN

Jorge M. Elorriaga

LAS PALMAS DE GRAN CANARIA

Antonio Mederos

SANTANDER

Valentín Lavín del Noval

SANTA CRUZ DE TENERIFE

S. Díaz y García Talavera

PALMA DE MALLORCA

Bartolomé Barceló

BURGOS

Santiago Alonso y G.^a Pimentel

VALLADOLID

A. Salcines

Precio de suscripción por
seis números anuales: 1966

España y países ibero-
americanos 225 Ptas.
Extranjero 275 »

Sumario:

Nueva York, por Charles H. Goren	3
Londres, por Edward Kempson	5
París, por José Le Dentu	9
Hay que evitar los impases, por C. Slavenburg	13
Cuando el muerto se extien- de..., por Rafael Muñoz	15
Desde Méjico	19
Bridge en Ostende, por J. M. Oliva	24
El muerto invertido, por P. F. Oreffice	29
Torneo de Bridge en las Vegas (Málaga)	31
Campeonato de Bridge en el Hotel 3 Carabelas (Torre- molinos), por Enrique de Meneses	35
Nociones del juego de Bridge, por Carmen Salinas	41
Celebridades Mundiales. Víc- tor Mollo, por Enrique de Meneses	47
Problemas	51
Solución a los problemas	53

1966

Número 23



En todas las ocasiones realce
su personalidad luciendo

PÉRLAS MAJORICA

En cualquiera de sus tres tonalidades: blanco, azulado, crema, rosa o negro. No se distinguen de las verdaderas. De venta en Agencias Oficiales.

Exija el Certificado de Garantía y la etiqueta con el número de fabricación.

EL BRIDGE



Por CHARLES H. GOREN
(especial para la revista Bridge)

Este-Oeste, vulnerables. Dador, Sur.

♠ 8 6 4 2	<table style="border-collapse: collapse; margin: auto;"> <tr><td style="padding: 2px;">N</td></tr> <tr><td style="padding: 2px;">O E</td></tr> <tr><td style="padding: 2px;">S</td></tr> </table>	N	O E	S	♠ A 7 5
N					
O E					
S					
♥ 4		♥ J 8 6 2			
♦ 10 5		♦ Q J 9			
♣ K J 10 9 6 2		♣ A 8 5			
	♠ K Q 9				
	♥ A Q 10 3				
	♦ A 8 6 4 3				
	♣ 7				

SUBASTA

Sur	Oeste	Norte	Este
1 ♥	Paso	2 ♥	Paso
3 ♦	Paso	4 ♥	Paso

Todos pasan

Salida, valet de tréboles.

Cuando el declarante tropezó con una adversa distribución de triunfos en la

mano que se expone arriba, estuvo a punto de resignarse a perder una baza en su contrato, pero repentinamente tuvo la idea de transferir a sus adversarios sus propias dificultades y que fuese uno de ellos quien resolviese su problema.

Al iniciar la subasta, Sur eligió la apertura de un corazón, para poseer luego más campo de maniobra, ya que si abría de un diamante, se le presentaría una incómoda redeclaración si sus adversarios declaraban un sin triunfo o dos tréboles. Norte le apoyó a dos corazones y Sur realizó un intento para ir a manga con su voz de tres diamantes. El que Norte aceptase esta invitación a manga parece poco ortodoxo con su deficiente distribución, pero confió en que sus dos reyes rojos fuesen exactamente lo que precisaba su compañero.

Oeste salió del valet de tréboles, adjudicándose la baza, porque los demás no pusieron una carta superior. El declarante falló el siguiente trébol y jugó su rey de picos para levantar el as. Un tercer trébol fue jugado y Sur falló con el diez de corazones. Cuando arrastró con sus dos restantes triunfos y Oeste no asistió en la segunda vuelta, pareció que habría que conceder a los adversarios una baza en cada palo.

El declarante vislumbró, sin embargo, que su contrato era aún factible de realantar todas sus bazas y ponerle en mano que el muerto. Si esto sucedía podía adelantar todas sus bazas y ponerle en mano cuando sólo le restasen, además, sus dos restantes triunfos.

El declarante procedió a realizar sus dos bazas a picos y su as y rey de diamantes y luego el tercer diamante, afortunadamente, para Sur, hubo de tomarlo Este, con la dama y luego sólo podía jugar un corazón contra la tenaza de Norte de rey-nueve.



Si desea usted tomar clases por correspondencia diríjase a la señorita Carmen Salinas, una de las campeonas de Madrid; Antonio Acuña, 10, Madrid.

El Torneo del Bahía Palace



Por Eward Kempson
(Especial para la revista BRIDGE.)

No puedo recordar haber disfrutado más en un campeonato que en el recientemente celebrado en el Bahía Palace de Palma de Mallorca. La temperatura era espléndida, el hotel excelente, mis compañeros eran amables y todo funcionó en un grato ambiente de amistad y grata tolerancia.

Tengo entendido que otro campeonato se celebrará el 2 de diciembre de este año y espero con ilusión asistir a él.

El joven equipo sueco, al clasificarse primero, realizó una magnífica proeza, pues quedaron bastante distanciados del equipo de Inglaterra-Irlanda, que quedaron subcampeones.

A continuación publico varias manos interesantes. En la primera era yo dador y ambos vulnerables.

♠ 9 8 7	♠ K Q 6 4	♠ J 10 2
♥ 10 9 7 5 4	♥ K Q J 3	♥ A 8
♦ 6 5 3	♦ A 8	♦ K J 10 9
♣ A 2	♣ K 7 5	♣ Q J 10 4

♠ A 5 3	<table style="margin: auto;"> <tr><td></td><td>N</td><td></td></tr> <tr><td>O</td><td></td><td>E</td></tr> <tr><td></td><td>S</td><td></td></tr> </table>		N		O		E		S		♠ J 10 2
	N										
O		E									
	S										
♥ 6 2		♥ A 8									
♦ Q 7 4 2		♦ K J 10 9									
♣ 9 8 6 3		♣ Q J 10 4									

SUBASTA

Norte	Sur
1 ♥	1 S. T.
2 S. T.	Paso

La mayoría de los jugadores declararían un S. T. con las cartas de Norte, al que Sur pasaría, pero como Norte empleaba el S. T. débil (12-14) puntos, es por lo que su apertura fue de un corazón. Con seis puntos de honores y nada en corazón, Sur respondió un S. T., y se apresuró a pasar cuando Norte elevó la subasta a dos S. T. Oeste salió del nueve de picos y Sur, al ver el muerto, no pareció muy satisfecho. Aparentemente, sólo contaba con seis bazas seguras: tres picos, dos corazones y un diamante. Con todas las cartas a la vista, el carteo no es difícil.

La dama de picos fue seguida del rey de corazones, Este puso el as y salió de la dama de tréboles. Oeste tomó con el as, y devolvió el dos de tréboles, para el valet de Este, el cual rejugó tréboles para suprimir el rey del muerto, descartando Oeste un corazón. La dama y el valet de corazones fueron jugados del muerto, descartando Este y Sur un diamante cada uno.

Cualquiera de los dos adversarios podía ser puesto en mano y obligado a salir de diamantes. Sur decidió que existían cua-

tro a tres de posibilidades en favor de que Este poseyese el rey de diamantes, por lo que jugó el rey y as de picos y luego un trébol para obligar a Este a ganar la baza. Este salió de un diamante, Sur puso la dama y así realizó: cuatro picos, dos corazones, dos diamantes y un trébol, o sea, nueve bazas. Un hombre viejo muy nervioso (aproximadamente la mitad de mi edad), me costó caro al principio de jugar una sesión de la prueba de parejas.

Todos vulnerables. Dador, Norte.

♠ J 9 6 3	<table style="margin: auto;"> <tr><td></td><td>N</td><td></td></tr> <tr><td>O</td><td></td><td>E</td></tr> <tr><td></td><td>S</td><td></td></tr> </table>		N		O		E		S		♠ Q 10 5 4
		N									
O			E								
		S									
♥ K 9 6 4		♥ J 8 7 2									
♦ 7 5	♦ Q 6 4 3										
♣ 8 7 2	♣ 3										
		♠ A K 8									
		♥ 10 5									
		♦ K 10 9									
		♣ A K Q 10 5									

SUBASTA

Norte	Sur
1 ♦	3 ♣
4 ♣	4 ♠
5 ♥	7 ♣

Aunque el gran slam es bastante aventurado, no es en realidad un mal contrato. Mi compañera salió del nueve de corazones, que demuestra claramente lo astutas que pueden ser las mujeres. Su intención era la de poner en un aprieto al anciano antes de que pudiera reflexionar con calma. Después de muchas palpitaciones jadeantes, el declarante decidió poner la dama de corazones y respiró satisfecho al comprobar que Este ponía una carta baja.

Tras tres vueltas de triunfos, salió del

dos de diamantes del muerto y efectuó el impase a la dama, Sur volvió al muerto con el as de diamantes para salir del ocho de diamantes y repetir el impase, luego jugó el rey. Seguido del as, rey y ocho de picos que falló el muerto y este fue el final de la historia, salvo que la bella y simpática española que se hallaba sentada en posición Norte, felicitó efusivamente a su compañero por su brillante forma de jugar. Ello sólo demuestra lo falsas que son todas las mujeres; Norte sabía perfectamente que Sur había jugado la mano desastrosamente, pero trataba de que su compañero se pusiese de buen humor y recobrase confianza en sí mismo.

La clave de este juego era la de adivinar, de qué lado era preciso realizar el impase a diamantes. Efectuado el impase a corazones en la primera mano, Sur por poco hunde un gran slam realizable.

Debió poner el as de corazones, efectuar el impase a diamantes inmediatamente, y luego jugar tres vueltas de triunfos y quedarse en el muerto. El impase de nuevo a diamantes poniendo el diez y lo restante es fácil, ya que el segundo corazón de Sur se descarta en el as de diamantes.

La última mano del Bahía Palace es sólo cuestión de contar:

Sur, dador. Nadie vulnerable.

♠ K J 7	<table style="margin: auto;"> <tr><td></td><td>N</td><td></td></tr> <tr><td>O</td><td></td><td>E</td></tr> <tr><td></td><td>S</td><td></td></tr> </table>		N		O		E		S		♠ 10 9 8 5 4
		N									
O			E								
		S									
♥ Q 5 4		♥ A 8									
♦ 7 6 5	♦ A Q 9 4 3										
♣ A K J 10	♣ 8										
♠ Fallo		♠ A Q 6 3 2									
♥ 10 9 6 3 2		♥ K J 7									
♦ J 8 2		♦ K 10									
♣ Q 9 6 3 2		♣ 7 5 4									

SUBASTA

Sur	Oeste	Norte	Este
1 ♠	Paso	2 ♣	2 ◇
2 ♠	Paso	4 ♠	—

La voz de dos diamantes de Este es una de las claves de este juego.

Oeste salió del dos de diamantes, Este ganó la baza y devolvió un pequeño diamante para el rey. El dos de picos fue tomado por el rey del muerto, luego siguió un corazón para el rey de Sur, otro para la dama del muerto, que fue tomada por el as de Este, quien jugó un tercer diamante, fallado por Sur, que salió de un trébol para el as. El último corazón fue jugado con la esperanza de que Este descartase en el caso de no tener corazones, pero Este falló porque estaba seguro de que su compañero no poseía seis corazones encabezados con el V 10 9, pues sus dos corazones jugados anteriormente habrían sido mayor y menor. Este salió de un cuarto diamante, Sur pudo descartar un trébol y fallar en el muerto, pero después de jugar el valet de picos, el muerto habría tenido que salir del rey de tréboles, el cual hubiese sido fallado por Este para multar el contrato. La otra alternativa de fallar el cuarto diamante

en su propia mano también habría resultado mala.

—No podía cumplir mi contrato —exclamó Sur.

Pero estaba equivocado. Sur rápidamente se dio cuenta de que Este poseía cinco picos, Este debía de poseer también cinco diamantes, ya que Oeste salió del dos, por tanto Oeste debía de tener tres diamantes (Oeste no puede poseer cuatro diamantes, ya que Este subastó ese palo a la altura de dos).

Después que Este dejó pasar el primer corazón, Sur podía suponer, al menos, que tenía dos corazones, o sea, que era imposible que tuviese más de un trébol. En lugar de salir de un segundo corazón, Sur debió de salir de un trébol para el as del muerto. En ese momento se juega la segunda vuelta a corazones y gana la baza Este, que juega un diamante. Sur falla y puede efectuar el impase a la dama de tréboles con absoluta tranquilidad. Este falla y no puede realizar nada mejor que salir de un cuarto diamante. Sur descarta su restante trébol y falla en el muerto. El valet de picos es baza y luego se juega el rey de tréboles, si Este descarta un diamante, Sur descarta su corazón, la alternativa para Este es la de fallar, pero Sur siempre realizará fácilmente sus diez bazas.

TRACTORES

BARREIROS



GARANTIA

sate

SOCIEDAD ANONIMA DE TRACTORES ESPAÑOLES
DISTRIBUIDOR OFICIAL

ALBACETE.—Ramón y Cajal, 5.
ALICANTE.—Paseo del Soto, 6.
BARCELONA.—Avenida Infanta Carlota, 55.
BURGOS.—Cid Campeador, 72.
CUENCA.—República Argentina, 5.
GERONA.—Poeta Marquina, 3.
HUESCA.—San Jorge, 34.
LEON.—Nancia, 3.
LERIDA.—Anselmo Clavé, 4.
MADRID.—Virgen del Puerto, 69.

MURCIA.—Carretera de Madrid, 2.
PALENCIA.—Modesto Lafuente, 19.
PAMPLONA.—Paulino Caballero, 47.
SANTANDER.—Castilla, 3.
SORIA.—Vicente Tutor, 4.
TARRAGONA.—Prat de la Riva, 19.
TOLEDO.—Horno de los Bizcochos, 12.
VALLADOLID.—General Franco, 12.
ZAMORA.—Victor Gallego, 6.
ZARAGOZA.—Baltasar Gracián, 29.

CENTRAL: Alcalá, 32, 3.º - Teléfono 222 51 04

MANOS EXTRAORDINARIAS



Al borde del insomnio

(Comentario por José Le Dentu,
autor de BRIDGE A LA UNE)

Yo he descubierto por casualidad este problema que puede hacer perder el sueño a muchos de los que intenten resolverlo, ya que parece fácil descubrir el misterio del mismo, pero pronto se da uno cuenta de su error. El famoso experto F. Klein lo considera como uno de los mejores del mundo, ya que su inventor es el número uno en esa materia, Ernest Pawle, y no se avergüenza en reconocer que tardó cerca de una semana en resolverlo, empleando de diez a veinte minutos por día:

♠ 10 5 2		
♥ K 4		
♦ J 7 3 2		
♣ 10 9 4 2		
♠ Q J	N O E S	♠ 9 8 7 6
♥ Q 10 7 6 5		♥ 9 8
♦ 5		♦ Q 6 4
♣ A 8 7 6 5		♣ K D J 3
♠ A K 4 3		
♥ A J 3 2		
♦ A K 10 9 8		
♣ Fallo		

Oeste sale del cinco de diamantes, ¿cómo deberá jugar Sur para realizar el pe-

queño slam a diamantes, sea cual sea la defensa?

SOLUCION

Sur pone el valet de triunfos del muerto, *que Este deberá negarse a cubrir*. En efecto, el declarante no tendría dificultad alguna para cumplir su contrato mediante un fallo a pico y un corazón (con el siete de diamantes).

El muerto, habiendo realizado así su primera baza con el valet de diamantes, se ve claramente que un fallo a corazones no es posible y que el slam no podrá realizarse mas que gracias a un «squeeze» o a una puesta en mano. Para preparar este final de juego, Sur debe comenzar por jugar el diez de tréboles y dos opciones se presentan.

Primer caso. *Este no cubre*.—Sur descarta entonces un corazón, Oeste toma con el as de tréboles, y su mejor defensa es contraatacar picos. Sur juega entonces as, rey de picos, as, rey de diamantes y rey de corazones. Falla un trébol y luego juega el as de corazones. En fin, falla un corazón con el último triunfo del muerto, mientras que Este se encuentra escuizado en la situación siguiente:

♠ 10
 ◇ 7
 ♣ 9 4
 —————
 ♠ 4 3
 ♥ J
 ◇ 10

♠ 9 8
 ♣ R D

♥ R 4
 ♣ 9 4 2
 ◇ Q 10 7 6
 ♣ 8
 [Empty Box]
 ♥ 9 8
 ♣ R Q 3
 ♥ A J 3 2
 ◇ 8

Cuando Sur falla el valet de corazones, Este es víctima de un «squeeze» bastante especial, denominado «squeeze a triunfos»: si descarta un pico, Sur juega el diez de picos y vuelve a su mano fallando para utilizar el cuatro de picos transformado en baza firme. Si, al contrario, Este descarta un trébol, Sur falla un trébol para dejar firme el nueve en el muerto (con la entrada del diez de picos).

Segundo caso. *Este cubre con el valet de tréboles.*—Sur falla, juega as, rey de picos, el diez de picos, as y rey de triunfos y falla su último pico, con lo cual comienza el sufrimiento de Oeste, ya que ha de guardar cuatro cartas a corazones (Sur de lo contrario afirmaría un corazón). Dada esta circunstancia, está obligado de descartar tres tréboles, uno de ellos el as para evitar una puesta en mano de Sur a tréboles. La situación es entonces bastante excepcional:

Sur juega ahora el dos de tréboles del muerto y Este deberá cubrir con la dama (y no con el tres) para evitar la puesta en mano de Oeste con su restante trébol. Sur falla entonces la dama de tréboles, juega el as de corazones y sube al muerto con el rey de corazones. Norte y Este no poseyendo más que dos tréboles cada uno, el muerto *está obligado a efectuar una baza a tréboles.*

Evidentemente, si Oeste prefiere descartar inmediatamente sus tréboles para guardar todos sus corazones, hay un final parecido, pero con seis cartas y permitirá a Sur realizar la doceava baza de este problema tan sobresaliente.

NOTA: Varios aspirantes creyeron erróneamente que el slam era posible mediante un juego de doble fallo que se terminaba con tres cartas con la jugada del Diablo.

La dificultad de los slams

Por JOSE LE DENTU

El talón de Aquiles de los campeones, es siempre los Slams. No obstante la precisión de los sistemas actuales de subasta, los resultados en éste extremo, están lejos de ser perfectos.

He aquí una mano en la que de cuatro de las mejores parejas del mundo sólo una de ellas declaró un slam y lo cumplió:

♠ A 9
 ♥ Q 10 5
 ◇ K J 8 5 3
 ♣ J 6 3
 ♠ K Q J
 ♥ A 2
 ◇ A Q 10 9
 ♣ Q 9 5 4
 [Empty Box]
 ♠ 7 6 4 3 2
 ♥ K 6 4
 ◇ 4
 ♣ A K 10 7
 ♠ 10 8 5
 ♥ J 9 8 7 3
 ◇ 7 6 2
 ♣ 8 2

Dador, Este. Nadie vulnerable.

Primera mesa: Leventritt - Schenken

Oeste	Norte	Este	Sur
(Schenken)	(Avarelli)	(Leventritt)	(Montuori)
1 ♣	1 ◇	Doblo	Paso
1 S. T.	Paso	2 ♣	Paso
1 ◇	Paso	2 ♠	Paso
2 S. T.	Paso	3 S. T.	Paso

Leventritt y Schenken empleaban el sistema del *Trébol Fuerte* americano, inventado por Schenken y cuyo principio básico es el mismo del Trébol Napolitano: la apertura de 1 trébol es «forcing» para una vuelta (respuesta negativa 1 diamante y asegura al compañero cuando menos 17 puntos).

El doble de 1 diamante de Leventritt no era penal, pero una especie de «spontnik», es decir un doble de llamada del

respondiente para anunciar poseía una mano positiva.

La respuesta de 1 S. T. indicaba 18 a 20 puntos con una distribución equilibrada y los 2 tréboles era Stayman. Seguidamente, sobre 2 picos, la voz de 2 S. T. mostraba que sólo poseía 18 puntos y Leventritt detuvo la subasta a 3 S. T.

Avarelli (Norte) salió de 3 de diamantes, la única salida que permitía realizar 12 bazas a Sin Triunfo.

Segunda mesa: D'Alelio Pabis-Ticci

Al mismo contrato final de 3 S. T. llegó la pareja italiana, D'Alelio - Pabis-Ticci

que jugaba un sistema artificial (mezcla del Trébol romano y napolitano).

Oeste	Norte	Este	Sur
(D'Alelio)	(Therón)	(Pabis-Ticci)	(Desrousseaux)
2 ◇	Paso	1 ♠	Paso
1 S. T.	Paso	2 ♠	Paso
3 ♠	Paso	3 S. T.	Paso

Misma salida de Norte a diamantes y

mismo resultado: 3 bazas de más = 490 puntos.

Tercera mesa: Harrison-Gray Rose

Los dos campeones ingleses llegaron al slam mediante voces muy naturales.

Contando la distribución de las plus

valías y de los ases y reyes se llega a $19 + 13 = 32$ puntos, casi en la zona de slam.

Oeste	Norte	Este	Sur
(Harrison-Gray)	(Trézel)	(Rose)	(Jaís)
1 ♣	Paso	1 ♠	Paso
3 ♠	Paso	4 ♣	Paso
4 ♥	Paso	4 ♠	Paso
5 ♥	Paso	6 ♠	Paso

Las voces a corazones y a diamantes indicaban los controles a esos palos. Dado ello ¿por qué Rose no ha declarado 6 de tréboles, en lugar de 6 de picos? Cometió un error porque, en general, es preferible jugar un palo distribuido 4-4, que no 5-3.

Jáis (Sur salió del 7 de diamantes y Rose no encontró la buena solución para ganar el juego y que consistía en afirmar un diamante fallando el rey y el valet.

Esto les supuso a Jáis-Trézel una gran ganancia.

Cuarta mesa: Forquet-Garozzo

Contra los franceses Ghestem-Delmouly, la famosa pareja italiana de Forquet-

Garozzo, llegaron al contrato de 6 picos y lograron realizarlos.

Oeste	Norte	Este	Sur
(Forquet)	(Ghestem)	(Garozzo)	(Delmouly)
1 ♣	1 ♦	1 S. T.	Paso
2 S. T.	Paso	3 ♠	Paso
4 ♦	Paso	4 ♥	Paso
4 ♠	Paso	5 ♣	Paso
6 ♠	Paso	Paso	Paso

En el trébol napolitano la apertura de 1 trébol promete, al menos, 17 puntos y la respuesta de 1 S. T. garantizaba cuatro «controles» (un rey = un control, un as = dos controles. La redeclaración de 2 S. T. mostraba una distribución equilibrada. La voz de 3 picos indicaba un auténtico palo y 4 diamantes, igualmente. Para tantear el terreno, sin ir demasiado lejos. Este sobre 4 diamantes, declaró 4 corazones (en principio, un palo) y Oeste mostró en ese momento su fit a picos. La voz de 5 tréboles mostraba, el control a tréboles y Oeste saltó, entonces, a 6 picos.

Hecho extraordinario, que muestra las imperfecciones de los sistemas artificiales, aún los más admirados, *los tréboles nunca fueron anunciados como un verdadero palo* y era, por tanto, imposible de llegar a ¡6 tréboles!

Delmouly (Sur), salió del 2 de diamantes, palo anunciado por su compañero. Este tomó con el as del muerto y jugó triunfo Ghestem ganó la baza con el as a la segunda vuelta de triunfos y rejugó un pequeño diamante, pues la jugada mejor era de hacer creer a Garozzo que Delmouly poseía un honor a diamantes. Por otra parte, no era absolutamente imposible que Delmouly no tuviese semi-fallo a diamantes.

Pero Garozzo no se dejó engañar y descartó un corazón temblando un poco.

Si Ghestem no hubiera rejugado diamantes, Sur hubiera él mismo afirmado un diamante para descartar su trébol perdido (gracias a sus dos entradas a tréboles y a corazones).

J. L. D.

HAY QUE EVITAR LOS IMPASES

(Por C. Slavenburg
de Holanda)

Para jugar bien al Bridge se necesitan cuatro cualidades:

- 1.ª Un poco de inteligencia.
- 2.ª Fantasía.
- 3.ª Coraje.
- 4.ª Conocimiento psicológico del adversario.

Cuando usted recibe la mano siguiente en un contrato a seis picos.

♠	A 10 9
♥	A V x
♦	A D x x
♣	x x x
—	
N	
S	
—	
♠	K D J x x x x
♥	—
♦	V
♣	A D 10 8 x

Usted va a seis picos como todo el mundo y tiene que cumplir.

Al primer punto de vista usted decide hacer el doble impase de trébol sobre K J de E. y usted tiene el 75 por 100 de que le salga, pero si es posible hay que evitar el impase.

La mano se jugó de la siguiente manera:

1.ª A la salida de corazón de Oeste el A del muerto descarta trébol.

2.ª Fallar un corazón de la mesa.

3.ª Jugar el valet de diamantes cubierto por Oeste.

4.ª Jugar la dama de diamantes descartar un trébol.

5.ª Fallar un diamante.

6.ª Jugar el K de picos que se toma con el A del muerto y Oeste como no tiene triunfo descarta un corazón.

Entonces Sur empieza a pensar y llega a la conclusión que Oeste tiene que tener cuatro tréboles mínimo seguramente de valet pero al no descartar un trébol en el triunfo probablemente serán de rey valet y esa es, en efecto, la mano de Este-Oeste con la distribución siguiente:

♠	—			♠	x x x
♥	10 x x x x			♥	R D x x x
♦	K 10 x x		O	♦	9 x x x
♣	K V x x			♣	x

7.ª Al entrar en el as de picos se falla el último diamante con la dama de picos Oeste descarta un corazón.

8.ª Pequeño pico al diez y Oeste descarta un corazón.

9.ª Nueve de picos de la mesa pequeño pico de Sur.

10.ª Juega el último corazón de la mesa y lo falla.

11.ª Juega la dama de trébol que Oeste toma y tiene que salir contra A-10.

—o—

Una bonita jugada a siete picos cuyo cumplimiento es indefectible, tal como están las cartas.

♠ x x x x
 ♥ D 9 x
 ♦ A K 10 x
 ♣ A D

♠ x x
 ♥ J 10 x
 ♦ x x x x x
 ♣ x x x

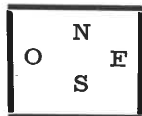

♠ x
 ♥ R x x x
 ♦ x x
 ♣ R 10 x x x x

♠ A K D J 10 9
 ♥ A x x
 ♦ D J
 ♣ J x

Salida el J de corazón.

¿Cómo jugaría usted esta mano?

A primera vista todo depende del impase de tréboles, pero puede existir la solución de evitar ese impase.

Se toma el valet de corazones con el as. Se juegan cinco veces picos y en el quinto se va de la dama de tréboles del muerto. Se juegan cuatro diamantes descartando en los dos últimos dos corazones de Sur y viene un doble squeeze en los tréboles y los corazones de Este Oeste.



Cuando el muerto se extiende...

Por Rafael Muñoz

Una vez terminada la subasta y realizada la salida por quien corresponde, llega el momento individual del bridge en el bando que ha quedado con el remate del contrato final. Es entonces cuando el jugador debe hacer el análisis del contrato a jugar y elegir la línea de juego más adecuada y que ofrezca mayor número de probabilidades de éxito.

El proceso mental que debe seguirse para llevar a cabo este análisis, en bridge de partida libre y en el duplicado de equipos (ya que en puntuación por sistema Mitchell y fórmulas similares el razonamiento puede ser distinto), es el siguiente: 1.º Asegurar el cumplimiento del contrato en forma tal de prevenir la más desfavorable distribución de los distintos palos en manos de los adversarios, aunque éste suponga el sacrificio de una o más bazas; si ello no es posible se pasa a: 2.º elegir la línea de juego, dentro de las de posible elección, que presente mayores posibilidades de cumplimiento del contrato declarado, sacando conclusiones de la marcha de la subasta, carta de ataque, etc. Buena norma a seguir en estos casos, cuando el juego lo permite, es retrasar lo más posible la determinación a tomar e ir recabando datos sobre la distribución por la marcha del carteo y descartes de los contrarios. (Como ejemplo elemental de juegos de este tipo se puede citar aquel en el que existe la posibilidad de un impase en ambos sentidos). Como tercera situación, y éste es el caso que general-

mente se comprueba una vez que ya se ha tenido multa, se da en aquellos contratos «apretados» en los cuales la solución es «buscar» una determinada y favorable distribución en las manos de los adversarios que haga posible la realización del contrato declarado. Esta circunstancia requiere una mayor atención y un más profundo análisis, que escapa a los jugadores poco experimentados.

Por último, nos encontramos con los contratos «imposibles» o semi-imposibles, que sólo son realizables con la colaboración de un error más o menos craso del contrario; es quizás en este campo donde se agigantan las distancias entre el jugador mejor y peor, pues a pesar de ser un terreno al margen de la pura técnica, el buen jugador improvisa y multiplica sus recursos desarrollando una mayor eficacia táctica, disimulando sus puntos débiles mediante alguna jugada de engaño o astucia que generalmente reflejan un fino instinto de conocimiento de la psicología y reacciones del adversario y un profundo conocimiento del juego del bridge.

A continuación expongo cuatro juegos (dos de los cuales se han presentado en partidas en las que yo jugaba), que deberá cartear Sur. Son cuatro ejemplos sencillos de lo anteriormente expuesto.

Trate usted de localizarlos y cartearlos correctamente y así no tendrá que impacientarse con la espera de los comentarios y soluciones que publicaremos en el próximo número.

Joyeria

Puig Doria



Provenza, 312

BARCELONA

♠ A R x x
 ♥ 10 9 8 x
 ♦ R x x
 ♣ Q x

♠ 10 8 x
 ♥ A Q J x x
 ♦ —
 ♣ A R 10 x

Todos vulnerables. Dador, Sur.

Sur	Oeste	Norte	Este
1 ♥	1 ♠	2 ♠	—
3 ♣	—	4 ♥	—
6 ♥	—	—	—

Sale Oeste del D de picos.

♠ x x x
 ♥ x
 ♦ J 10 9 x x
 ♣ A D J

♠ R x x
 ♥ A R J
 ♦ A 8 x x
 ♣ R 10 x x

Sur juega 3 S. T.

Ataca Oeste con el 6 de corazones. Este juega el 10.

♠ A x x x x
 ♥ A R x
 ♦ Q J x x
 ♣ x

♠ x
 ♥ J 10 x
 ♦ A R 10 9 8 x
 ♣ Q x x

Este-Oeste, vulnerables. Dador, Norte

Norte	Este	Sur	Oeste
1 ♠	2 ♣	2 ♦	—
4 ♦	—	5 ♦	—
—	—	—	—

Ataca Oeste con el 10 de picos.

♠ A x x
 ♥ A J 9
 ♦ A R J 9
 ♣ A 10 8

♠ Q J 10 9 8 7
 ♥ x
 ♦ x x x x
 ♣ x x

Sur juega el 6 de picos; ataca Oeste con el 2 de picos y Este no asiste.



HERACLIO
Fournier
VITORIA



- EL BRIDGE ES UN JUEGO QUE DEBE SER PROPAGADO ENTRE LA JUVENTUD, POR SUS GRANDES CUALIDADES SOCIALES Y EDUCATIVAS.
- EN ATENCION A ESTAS CUALIDADES, **FOURNIER** ENVIARA GRATUITAMENTE A QUIEN LO SOLICITE, FOLLETOS PARA APRENDER EN 20 MINUTOS LAS REGLAS DE ESTE JUEGO DE CARACTER INTERNACIONAL.
- RECOMENDAMOS EL EMPLEO DE NUESTROS NAIPES BRIDGE N.º 26 Y SERIE 260-FORMATO INDICES INTERNACIONALES.



Desde **MEJICO**

Por **CONSTANT FUA**

La agresividad notoria de los jugadores de torneo deja su huella en nuestro Bridge semanal. Esa valentía obtiene éxitos indudables a veces, pero a veces solamente origina discusiones sin fin.

Para dar término a una polémica, le suplicamos se sirva contestar a las dos preguntas siguientes:

1.º Usted recibe la mano Sur que sigue:

♠ R 8 5 4
 ♥ D 9 7 2
 ♦ A J 3
 ♣ 4 2

Oeste, a su izquierda, abrió con un corazón y siguen dos pases en Norte y Este. ¿Qué hace usted?

2.º Con el mismo remate:

Oeste	Norte	Este	Sur
1 ♡	Paso	Paso	?

Usted recibe una mano Sur ligeramente diferente:

♠ R 8 5 4
♡ 4 2
◇ D 9 7 2
♣ A J 3

¿Qué haría usted ahora?

RESPUESTA: Sur está en la bien conocida posición de «despertar la subasta», o sea, en situación de «Reveil» o «Balancing», según el idioma que se emplee.

Cierto es que los mejores competidores de torneo actúan con suma agresividad en esta «última posición». Mas también es cierto que los imitadores de categoría inferior simplemente son agresivos sin ton ni son, de allí sus múltiples fracasos por no saber cuándo intervenir con coraje y cuándo pasar discretamente.

Las dos manos que usted presenta poseen fuerza idéntica, pero son totalmente diferentes. Para demostrarlo responderé a su segunda pregunta inmediatamente.

Si usted pasa medrosamente con esos diez puntos, perderá usted muchas oportunidades de competir «por parte de manga» en el curso del año. Confieso que en alguna ocasión topará con un Oeste que posee veinte puntos y un adversario Este que pasó con cinco puntos más.

Ese día su «despertar» le salió mal y deseará usted haberse quedado callado. Pero nueve veces de diez, la situación será diferente. Encontrará usted que su compañero Norte posee algo de fuerza y no pudo hablar porque buena parte de esa fuerza reside precisamente en el palo de apertura de Oeste, o sea, en corazones.

Nueve veces de diez, competirá usted con éxito al lograr una «parte de manga» propia o empujar al adversario hasta un nivel donde ya no puede cumplir.

Con la mano número 1, la situación es totalmente diferente. Usted posee fuerza precisamente en corazones. En consecuencia es poco probable que su compañero Norte se haya agachado porque tiene lo mejor de su mano en corazones. Su compañero Norte pasó simplemente porque no tenía lo suficiente para hablar.

Con esa mano número 1, pase usted discretamente porque no llegará muy lejos, y siete veces de diez le irá mal si usted se mete.

Con la mano número 2 puede usted doblar valientemente para competir, y cuando menos ocho veces de diez, su intervención tendrá éxito o resultará poco costosa.

Conviene, generalmente, «despertar» con diez puntitos. Pero depende donde están estos diez puntos.



II Torneo Internacional de Bridge 'DON PEPE' TROFEO DE ORO MELIA

El Torneo Internacional de Bridge «DON PEPE» es una magnífica oportunidad para que los aficionados al Bridge disfruten de unas agradables vacaciones y puedan enfrentarse a los más famosos campeones mundiales y europeos con la posibilidad de obtener al mismo tiempo importantes premios en metálico tanto en la clasificación general como «a la media».

ORGANIZADO POR HOTELES MELIA

Patrocinado por la Federación Española de Bridge

INFORMACION Y RESERVAS:

**Enrique de Meneses
Hotel DON PEPE
Marbella - Costa del Sol**



Hotel DON PEPE MARBELLA (Costa del Sol)

2 - 10 de marzo 1966

(Se organizarán torneos de Canasta y Pinnacle del 3 al 6 de Marzo)

Bridge en Ostende

(Por J. M. Oliva)

En el bridge como en cualquier otro deporte, la suerte y la inspiración momentánea de un jugador puede, sobre todo cuando se juegan pocos repartos, decidir el resultado de un match.

Recuerdo una mano jugada entre los equipos de Francia y Suiza, que fue muy discutida entre los jugadores y críticos que la presenciaron y, en la cual, el campeón suizo Bernascori no acertó, quizá por exceso de técnica, con la jugada precisa.

Trataré de situar en ambiente al lector:

Se jugaba una de las últimas manos del citado encuentro, el cual, debido a su interés (Francia seguía siendo el primer favorito, para ganar la copa de Europa, pese a no ir muy bien clasificada, y Suiza con el mismo equipo que estuvo a punto de dar la sorpresa en la Olimpiada de Nueva York era un difícil adversario) ocupaba el maravilloso Bridgerama del Casino Kursal de Ostende.

Francia aventajaba a Suiza en 15 I. M. P. cuando apareció la siguiente mano:

Besse

♠ A
♥ x x x x
♦ K 7
♣ A K J 10 x x

♠ K J x x x
♥ J 10 9
♦ x x
♣ D x x

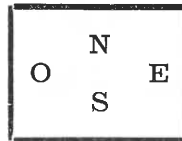

♠ D x x
♥ A x x
♦ x x x x
♣ x x x

Benascorin

♠ x x x x
♥ K D x
♦ A D J 10 9
♣ x

No recuerdo exactamente la pareja francesa, aunque creo fue Sarc, Boulanger, ni tampoco puedo asegurar la exactitud de los repartos, pues lo escribo de memoria al cabo de varios meses, sin embargo, esto no influye en la jugada decisiva que fue objeto de la controversia.

Tampoco puedo precisar el desarrollo de la subasta, pero lo cierto es que los suizos aterrizaron en seis diamantes, mientras que los espectadores del Bridgerama podían observar que en la sala cerrada los franceses se habían conformado con declarar la manga. O. salió del valet de corazones, el cual fue tomado por el as de Este, que volvió triunfo (cualquier otra vuelta facilitaba el contrato, al poder fallar dos picos).

Benascoin eliminó los triunfos y se llegó a la siguiente situación :

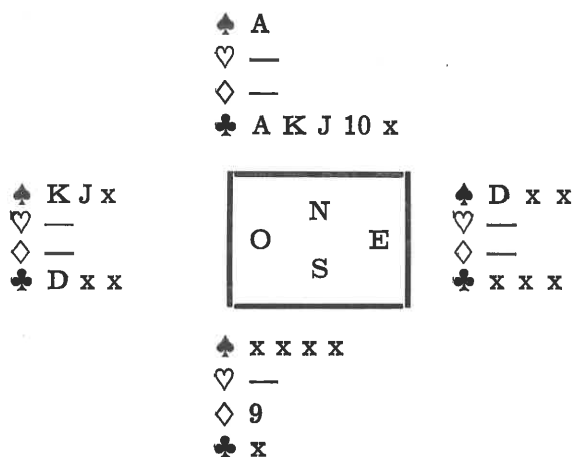

El «suspense de la sala era enorme». La mayor parte de la gente opinaba que Benascoin perdería el juego, pues estimaban que jugaría el reparto 4-2 de los tréboles, por ser más posible que el 3-3, sólo oí comentar al excelente árbitro y crítico francés D'Here-dia, que aquello era una «cara y cruz». Al fin Benascoin jugó A K de tréboles y sobre el valet descartó un pico, haciéndose Oeste la dama y multar el contrato.

En la sala de juego se oyó un murmullo de alegría o desencanto, según el partidismo de los espectadores y terminó la jornada con la victoria francesa de 39 I. M. P. Se comentaba la mala suerte de Benascoin que había jugado con el máximo de «chances»

de cumplir su contrato. En la segunda parte del match los suizos remontaron el partido y el resultado final fue de empate 96-97.

Aunque conocía perfectamente las posibilidades del reparto 4-2 y 3-3 de los tréboles, instintivamente pensaba que la opinión de D'Heredia del «cara y cruz» era la más sensata, así lo expuse, indicando que el asunto era más complejo y había que estudiarlo detenidamente.

Al día siguiente, a la hora del aperitivo en el magnífico «Beaulier» del casino, tomando el sol que los españoles llevamos a Ostende, exponía mis conclusiones a unos cuantos bridgistas españoles allí reunidos.

Al llegar a la situación final, Benascoin conocía que las doce cartas contrarias eran seis tréboles y seis picos. Después de jugar A y K de trébol, asistiendo todos, al jugar el J y asistir E, es evidente que la posibilidad mayor era que la D estuviera en E por ser más probable el reparto 4-2 que 3-3 y ésta fue la consideración de Benascoin.

Sin embargo, teniendo en cuenta que O. había descartado dos pequeños picos en los triunfos, si E hubiera poseído cuatro tréboles sólo tendría dos picos y el reparto de este palo hubiera sido 6-2 muchos menos probable que 5-3.

El problema era, efectivamente, más complejo de lo que parecía y seguramente la posibilidad de que la dama de tréboles estuviera en E u O era casi la misma con escasísima diferencia a favor de O.

En resumen, D'Heredia con su «cara y cruz» era el que había acertado.

No quiero terminar este análisis sin dar una última razón a Benascoin: Si Este hubiera fallado el valet de tréboles y no hubiera caído la dama, se exponía a tres multas en lugar de una.

—o—

En nuestro partido con Holanda, equipo que se clasificó subcampeón, tuve ocasión de jugar contra la pareja Kreyms-Slavenburg, que fue una de las más distinguidas del torneo, tanto por la calidad de su juego como por su simpatía.

Un ligero error cometido por la defensa me permitió cumplir el contrato de cuatro corazones en la mano siguiente.

Larrea

♠ A D x
 ♥ A x x
 ♦ x x
 ♣ K J 9 8 7

Kreyns ♠ K 8 x x
 ♥ 8 7
 ♦ K x
 ♣ 10 x x x x

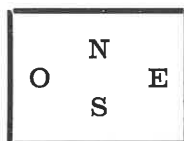

Slavenburg ♠ 10 x
 ♥ x x x
 ♦ A D J 10 x
 ♣ A D x

Oliva

♠ J 9 x x
 ♥ K D J 10 x
 ♦ x x x x
 ♣ —

Nadie vulnerable. Dador, Norte.

Subasta

Norte	Este	Sur	Oeste
1 ♣	1 ♦	1 ♥	—
2 ♣	2 ♦	2 ♥	—
3 ♥	—	4 ♥	—
—	—		

Mi compañero, con su voz de tres corazones, me indica un máximo, dentro de su primera voz débil, de dos tréboles y, suponiendo que estaría corto en diamantes, forcé el contrato de cuatro corazones.

Kreyns salió de rey de diamantes y Este hizo dos bazas al palo jugando un tercer diamante que Oeste falló con el siete y yo sobrefalle de As. En este momento las perspectivas no eran muy alagüeñas, puesto que tenía que perder un pico y no podía fallar el cuatro de diamantes sin peligro de que Oeste tuviera un triunfo mayor que el cinco del muerto.

En vista de ello traté de obtener algún descarte en los tréboles si Slavenburg, que por su marca debía tener As, dama, no se atrevía a correr el primero que jugué de la mesa; efectivamente Este

jugó la dama que fallé en mi mano, jugué después dos veces triunfo y fui al muerto jugando el impase a picos, a continuación el rey de tréboles del muerto cubierto por el As y fallado en mi mano. En este momento ya tengo contadas todas las manos y me basta jugar el último triunfo para escuizar a Oeste y jugar pequeño pico para el As y otro pico poniéndole en mano a Oeste con su rey y a su salida a tréboles poner el nueve y efectuar las dos últimas bazas.

En la otra mesa también se jugaron cuatro corazones, pero Viedma y Muñoz pusieron multa y esta mano nos valió 10 I. P. M.

El resultado final con el magnífico equipo holandés nos fue adverso por 91-73.



El muerto invertido

Al jugador de bridge principiante se le ha dicho tantas veces que no sirve fallar en la mano, que tiene verdadero pánico a esta maniobra, aun cuando el «invertir el muerto» se presenta como la forma más fácil de cumplir muchos contratos.

La maniobra consiste sencillamente en hacer de la mano el muerto y viceversa, fallando las perdedoras del muerto en la mano. Veamos primero un caso muy sencillo que ocurrió en el reciente campeonato de Palma de Mallorca y en el cual, con la favorable salida de trébol, los jugadores más expertos cumplieron seis al «invertir el muerto».

La dama de trébol de E se toma con el K. Pequeño diamante a A. y fallo de diamante en la mano, al muerto con el A. de trébol y diamante fallado de J. de picos (protegiendo contra diamantes 5 y 2), luego J de tréboles descartando un corazón del muerto, arrastre hacia el muerto y fallo del diamante con el A. de picos. El muerto queda firme, menos por un corazón.

En la mano siguiente se juega un ambicioso contrato de seis picos. A primera

♠ K D 10 9
♥ 8 4
♦ A D 8 6 4
♣ A 5

♠ 7 4 2
♥ K J 6
♦ 10 7 2
♣ 10 9 8 2

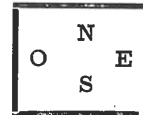

♠ 8 5
♥ A D 9 2
♦ K J 9 3
♣ D 6 3

♠ A J 6 3
♥ 10 7 5 3
♦ 5
♣ K J 7 4

N E S O
1 D — 1 P —
3 P — 4 P — Salida 10 de trébol

vista hay sólo una perdedora, en diamantes ,pero si se usan los triunfos altos del muerto para fallar los diamantes, entonces, eventualmente, se perderá una baza en triunfo. Lo mejor en este caso es hacer desaparecer las perdedoras del muerto (2 C y 2 T) fallando en la mano.

La salida se toma de A. en la mano, trébol al K, y dos de tréboles fallando en la mano (O. echa la J). K de corazones, cinco de corazones al A, fallo en la mano del corazón y al ver que cae la D se presenta un problema: ¿en qué palo puede estar cuarto O?

La respuesta obvia es que en C no; porque si tuviera D J 10 6 hubiera salido probablemente de este palo y entonces se juega: seis de picos al A, fallo del trébol en la mano con el nueve de picos, tres de diamantes al A, fallo de corazón con la D de picos y el muerto tiene dos triunfos firmes y una perdedora en D.

Jugué esta última mano en un reciente campeonato y me valió un «Top», pero le pedí a mi compañero que no me haga más «favores» de meterme en «slams» como éste.

Obsérvese que con salida a diamantes o picos el contrato es incumplible, pues no quedan bastantes entradas en el muerto.

♠ 10 7 3	N O E S	♠ 8 5	
♥ D 10 6		♥ J 7 4 3	
♦ J 7 2		♦ K D 10 6	
♣ D J 9 5		♣ 8 6 4	
		♠ D 9 6 4 2	
		♥ K 5	
		♦ 9 8 4 3	
		♣ A 10	
N	E	S	O
3 C	—	3 S. T.	—
1 T	—	1 P	— Salida D de trébol
2 D	—	2 P	—
6 P			



Señora Stanton con
los trofeos ganados

Torneo de Bridge en el Hotel Las Vegas (Málaga)

Por Remember

La señora Lilian Staton fue una de las grandes animadoras de este campeonato celebrado en los salones del hotel Las Vegas, sede, puede decirse, del Bridge malagueño, ya que aquí es donde practican este juego, cuatro veces por semana, durante todo el año. Concurrieron numerosos jugadores extranjeros y de Málaga y Torremolinos.

El Torneo se jugó por el sistema Mitchell a veinticuatro manos por día. En la primera jornada, las parejas Briales-Stanton y Domenech-Meneses quedaron primeros y segundos con una media del 68 por 100. En

la segunda jornada hubo excelentes recuperaciones de varias parejas, como las de la señora de Stanton-Marqués de Casa-Loring y la señorita María Rosa de Cádiz-señor Kraull.

El resultado final fue el siguiente:

1.º	Señora Taylor-señora Bickley	521 puntos
2.º	Stanton-Briales	516 »
3.º	Señores de Marure	504 »
4.º	Señora Stanton-Marqués de Casa-Loring	496 »
5.º	Señor Schmid-señor Mannion	492 »
6.º	María Rosa de Cádiz-señor Kraull	491 »
7.º	Señor Meneses-señor Domenech	490 »
8.º	Ford-Johnson	485 »
9.º	Señora Bunea-señor Barrows	471 »
10.º	Señores Callaghan	468 »
11.º	Señora Calvar-señor Villena	458 »
12.º	Marquesa de Casa-Loring-señor Lazarraga	455 »



Un animado grupo de concursantes

13.º	Señora de Villena-Almirante Calvar	441	»
14.º	Señora de Briales-señora González del Valle	433	»
15.º	Señor J. L. Gross-Díaz Morales	433	»
16.º	Señora Domenech-señor Lazarraga	430	»
17.º	Señores de Fuller	414	»
18.º	Señor Davis-Fry Stone	383	»
19.º	Señores de Picatoste	340	»
20.º	Señora de Jiménez Reyna-Leive	333	»
21.º	Señora de Gross-Marine	316	»
22.º	Señora Díaz Morales-señor Elbaz	310	»

Al terminar el torneo se celebró una animada cena con la alegría y simpatía características de los malagueños y después se procedió al reparto de premios entre grandes aplausos para los vencedores.

El señor Martínez, director del hotel Las Vegas, entregó las dos copas donadas por el hotel, y la bellísima señorita María Rosa Gómez de Cádiz entregó un obsequio de la revista BRIDGE de Madrid y premios en dinero.

José Luis Gross, uno de los mejores jugadores malagueños, improvisó un divertido discurso, siendo muy aplaudido.

Perfecta visión para el cuidado de su belleza

PARA USTED
QUE UTILIZA GAFAS,
YA NO ES PROBLEMA
EL MAQUILLAJE DE
SUS OJOS.
CON GAFAS "MAKE-UP"
PODRA VER LA MAS
FINA LINEA
DE SUS RASGOS.



DESTAQUE LA BELLEZA DE SUS OJOS

La mejor Optica mundial en:

Cottet

P. V. P. 300 Ptas.

Príncipe 15
José Antonio, 55
Serrano, 31
y ahora en
Eloy Gonzalo, 27

Carlos O
Cottet

Campeonato de Bridge en el Hotel 3 Carabelas (Torremolinos)

Por ENRIQUE DE MENESES

Sesenta jugadores de Málaga, Torremolinos, Marbella y Granada tomaron parte en este importante torneo. La mitad de ellos eran extranjeros, predominando los ingleses. La lucha fue muy reñida, precisamente porque, en realidad, era una contienda entre nacionales y extranjeros, aunque es justo añadir, que se desarrolló con el máximo de cortesía y espíritu deportivo, ya que puede decirse que los malagueños son los más



La señora de Briales, esposa del Delegado de la Federación Española de Bridge en Málaga, entregando su premio a los señores de Camuñez Dávila, primera pareja clasificada de Granada.



La marquesa de Casa Loring y la señora de Villena y Mrs. Stanton y el marqués de Casa Loring.

españoles de la Península, pero, al mismo tiempo, los más efusivos para los que llegan de fuera de nuestras fronteras y se acogen a nuestra hospitalidad.

En la primera jornada resultaron vencedores con gran superioridad de puntos Mr. Mannion-Mr. Smith, el primero holandés y el segundo inglés. Segundos, Camuñez Dávila-Caballero de Rodas, excelente pareja granadina. Los terceros clasificados fueron Javier Briales (Málaga) y John Stanton (EE. UU.). Ocuparon el cuarto puesto el Conde de Abásolo (Madrid) y M. Davis (Francia). El quinto lugar lo ocupaban Mr. Wickly (Inglaterra) y Mrs. Taylor (EE. UU.), y el sexto lugar correspondió a Mr. y Mrs. Levy (Inglaterra).

Como observará el lector, los españoles se hallaban asediados por su enemigos bridgísticos de distintas nacionalidades.

En la segunda y última jornada mejoró la situación de los colores nacionales, ya que el primer puesto lo ocuparon el señor Briales-Mr. Stanton; el segundo, el Conde de Abásolo-Mr. Davis; el tercero el Cónsul de EE. UU. en Málaga, Mr. Ford y Mr. Johnson; el cuarto lugar, Mrs. Vickley-Mrs. Taylor, pero el quinto lugar correspondió a la primera pareja

española compuesta por señor de Meneses-señor Domenech, y el sexto puesto a la pareja malagueña, señor Díaz Morales y la señorita de Caffarena.

He aquí, a continuación, la clasificación final de los dos días del torneo:

1.º	Stanton-Briales	739 puntos
2.º	Conde de Abásolo-Mr. Davis	726 »
3.º	Ford-Johnson	687 »
4.º	Mrs. Vickly-Mrs. Taylor	681 »
5.º	Meneses-Domenech	676 »
6.º	Señora Díaz Morales-señorita Caffarena	668 »
7.º	Mannion-Smith	668 »
8.º	Señora Mannion-Miss Lelander	666 »
9.º	Mr. y Mrs. Knowles	662 »
10.º	Mr. y Mrs. Fuller	648 »
11.º	Mr. y Mrs. Levy	643 »



A la derecha de nuestro Director Técnico, Mrs. Ford, esposa del Cónsul de Estados Unidos y a la izquierda la marquesa de Casa-Loring.



Mr. Ford, Cónsul de los Estados Unidos en Málaga, Mrs. Marure, a su derecha y a la izquierda, Mrs. Johnson y el señor Perales, Director del Hotel 3 Carabelas.

12.º	Baker-Soliber	641 puntos
13.º	Señores de Camuñez Dávila	636 »
14.º	Señora Domenech-Delgado	631 »
15.º	Señora Stanton-Marqués Casa-Loring	625 »
16.º	Mr. y Mrs. Van Pelder	618 »
17.º	Barro-Havered	617 »
18.º	Señorita Gómez de Cádiz-señor Krauel	610 »
19.º	Señora G. del Valle-señora Briales	600 »
20.º	J. L. Gross-Díaz Morales	599 »
21.º	Príncipe Ryman-Grosschmid	599 »
22.º	Mr. y Mrs. Callaghan	597 »
23.º	Señora de Calvar-señor Villena	595 »
24.º	Señores de Mezzane	590 »
25.º	señora de Gordon-señor Francos	586 »
26.º	Marquesa Casa-Loring-señora Villena	528 »
27.º	Señorita Valdecasas-señor Montoya	517 »
28.º	Señores de González	419 »

Los premios otorgados fueron los siguientes:

1.º Una invitación en el hotel Don Pepe para el gran campeonato internacional de Bridge que se celebrará por segunda vez —del 2 al 10 de marzo de 1966— en el mencionado hotel.

2.º Dos copas de plata, ofrecidas por la dirección del hotel Tres Carabelas.

3.º Trofeo ofrecido por la revista «Lookout» de la Costa del Sol.

4.º Dos copas donadas por la revista BRIDGE de Madrid.

5.º 1.000,— pesetas.

6.º 500,— pesetas.

7.º 400,— pesetas para la pareja que se aproximó más a «la media» puntuación.

8.º Obsequio para la primera pareja clasificada de Granada.



Al iniciarse la comida de gala todos los concurrentes de pie brindaron por don Enrique de Meneses, organizador y Director del Torneo.

La televisión nacional y la emisora de radio difundió por toda España el buen éxito de este brillante Torneo de Bridge.

Al finalizar el campeonato se celebró una cena de gala presidida por don Enrique de Meneses, director y organizador del Torneo y don Javier Perales, director del hotel Tres Carabelas, que ostentaba la representación de don José Meliá. A sus respectivas derechas e izquierdas se hallaban situados los Marqueses de Casa-Loring, los Condes de Abásolo, el Cónsul de los EE. UU. en Málaga y señora, el Príncipe Ryman y los señores de Briales.

El señor de Meneses, a los postres, brindó con una copa de champán para agradecer la asistencia a todos los concurrentes y felicitar a los vencedores. Luego añadió unas palabras para anunciar que el año próximo, en la misma fecha y en el mismo lugar, se celebrará el «I Gran Campeonato de Bridge de Andalucía», al que concurrirán todas las provincias andaluzas. Los premios ascenderán a cerca de cien mil pesetas y será patrocinado por la Federación Española de Bridge.

A V I S O

Tenemos el gusto de comunicar a nuestros lectores que se ha publicado un folleto titulado «El Bridge sencillamente reglamentado con la subasta por el sistema de Bazas-Probables», por F. Cantero Cid, que resume el juego del Bridge en sólo 6 páginas, y que puede servirse por esta revista previo envío de su precio de 40,— pesetas.

NOCIONES DEL JUEGO DE BRIDGE

Por Carmen Salinas

La palabra inglesa Bridge significa puente, y el juego lleva dicho nombre por jugarse siempre entre cuatro jugadores formando dos parejas, que se sientan una frente a la otra.

Para dicho juego se emplea la baraja francesa de 52 cartas, que comprende cuatro palos, cada uno con 13 cartas de 1 al 10 más el valet, la dama y el rey. Los palos se denominan: Picos, Corazones, Diamantes y Tréboles.

Comprende este juego dos partes fundamentales e independientes a saber: Subasta y carteo.

REGLAS DEL JUEGO

Se sortean los jugadores eligiendo cada uno de los cuatro que componen la partida una carta de la baraja conjuntándose las dos más altas que forman pareja contra las otras dos. Al jugador que ha sacado la carta más alta le corresponde repartir la baraja y lo hace después de barajar el jugador de su mano izquierda y realizar el corte el de su mano derecha. (Esta formalidad que parece no tener importancia se exige siempre en cualquier partida de bridge.)

Se reparte la baraja de izquierda a derecha, de una en una, dándose el jugador que reparte la última carta.

En el juego de Bridge se pueden contratar y jugar de 1 a 7 bazas a cada uno de los siguientes palos:

		VALOR DE LOS PALOS
Sin triunfo	{	40 puntos la 1.ª baza 30 » cada baza
— Palos ricos: {	{	Pico Corazones
	}	30 puntos cada baza
— Palos pobres: {	{	Diamantes Tréboles
	}	20 puntos cada baza

Para cumplir el contrato se necesita hacer tantas bazas sobre seis como tiene el contrato, a saber:

- Dos corazones obligan a hacer 8 bazas: $6 + 2 = 8$.
- Tres sin triunfo obligan a hacer 9 bazas: $6 + 3 = 9$.
- Seis tréboles obligan a hacer 12 bazas: $6 + 6 = 12$.

Una partida de Bridge se compone de dos Mangas. Cada Manga consta de un mínimo de 100 puntos conseguidos por el valor de las bazas contratadas y cumplidas.

Cómo se cuentan estos puntos

N	E
60	

Manga parcial marcado por nosotros dos corazones.

N	E
60	100

1.ª manga marcado por ellos 3 S. T. se anula para la manga los 60 de dos corazones marcados por nosotros.

N	E
60	700
	750
	100
	120

2.ª manga y robber marcado 6 tréboles.

Ganancias para ellos 1.670 puntos, menos 60 que tenemos nosotros, total: 1.610 puntos ganados.

Las Mangas no es preciso realizarlas de una sola jugada, es decir, que se pueden subastar Mangas parciales que se van apuntando en el marcador. Por ejemplo: Don sin triunfos subastados y cumplidos suponen 70 puntos en el marcador. Un pico y un corazón subastados y cumplidos apuntan 30 puntos en el marcador. Cuatro diamantes o tréboles marcados y cumplidos apuntan 80 puntos en el marcador.

Se apuntan en el marcador los contratos cumplidos. Las parejas pueden subastar la Manga bien completa, bien parcial. En este último caso puede completarse la Manga si el jugador cuenta con puntuación parcial y ésta se completa con el contrato subastado y cumplido, llegando a sumar 100^o más puntos.

Si los contrarios tenían apuntada una Manga parcial la pierden y ambas parejas salen para la Manga siguiente sin tener «score parcial». La segunda Manga se juega y apunta exactamente igual que la primera, pero una vez que una de las dos parejas se ha apuntado la segunda Manga, automáticamente se acaba la partida, no importando que las parejas contrarias tengan o no tengan una Manga apuntada, ya que esto influye únicamente en los puntos que se anotan para las diferencias a liquidar y que explicamos más adelante.

NORMAS PARA LLEVAR LA CONTABILIDAD EN EL JUEGO DEL BRIDGE

En general llevan la contabilidad tres de los jugadores que intervienen en una partida para el caso de que no coincidan los tres, establecer dónde está el error.

La contabilidad en este juego se lleva por dos columnas, una para cada una de las parejas, a su vez esta columna se divide en dos partes, la superior donde se reflejan los puntos correspondientes a las bazas que se hacen de más después de cumplido el Contrato subastado, las multas o bazas que hace de menos el contrario sobre el Contrato que él mismo subasta, los que se llaman puntos de Honor y los Premios.

Valores de los puntos que se reflejan en la columna superior

BAZAS DE MAS::

30 puntos por cada baza de más en los palos de sin triunfo o palo rico (Picos y Corazones).

20 puntos por cada baza de más en los palos pobres (Diamantes y Tréboles).

PUNTOS DE HONOR:

100 puntos por cuatro honores (se consideran honores: el As, el Rey, la Dama, el Valet y el Diez).

150 puntos por los cinco honores.

150 puntos, por los cuatro ases si el contrato es a Sin Triunfo.

Los puntos de Honor para ser contabilizados tienen que estar en una misma mano pero no necesariamente en la del jugador que dirige el juego, cuentan lo mismo en la pareja de este jugador e inclusive a favor de los contrarios si son ellos los que juntan dichos Honores en una misma mano.

PUNTOS DE PREMIO

Existen asimismo otros puntos de premio para determinadas jugadas que son las conocidas con el nombre de «Pequeño Slam» y «Grande Slam». Se conoce por «Pequeño Slam» el contrato subastado cuando llega a la voz de seis bazas en que el jugador tiene que hacer todas las bazas de una baraja menos una y «Gran Slam» comprende la voz de siete bazas, es decir, tiene que hacer las trece bazas para cumplir su contrato, los premios correspondientes son los siguientes:

500 puntos, el «Pequeño Slam» no vulnerable.

750 puntos, el «Pequeño Slam» vulnerable.

1.000 puntos, el «Grande Slam» no vulnerable.

1.500 puntos, el «Grande Slam» vulnerable.

MULTAS (o bazas de menos en el contrato subastado)

50 puntos por cada baza de menos se apunta el contrario si el jugador no está vulnerable, es decir, no tiene Manga.

100 puntos por cada baza de menos si el jugador está vulnerable

En los contratos «Doblados» la puntuación es la siguiente:

— No vulnerable el jugador:

100 puntos primera multa.

200 puntos cada una de las siguientes.

— El jugador vulnerable:

200 puntos primera multa.

300 puntos cada una de las siguientes.

En los contrato «Redoblados» la puntuación es la siguiente:

— No vulnerable el jugador:

200 puntos primera multa.

400 puntos cada una de las restantes.

- El jugador vulnerable:
 - 400 puntos primera multa.
 - 600 puntos cada una de las restantes.

La puntuación en los dobles y redobles de las multas cuenta igual si en vez de multa se hace una baza más.

Los tantos que se apuntan en la columna superior y que hemos indicado, cuentan exclusivamente a efectos de liquidación de dinero en el juego, pero no intervienen en la contabilidad de las Mangas.

En la parte inferior de la columna se anotan los puntos de la Manga, a saber: las bazas contratadas y cumplidas, pero no las bazas de más que, como hemos indicado, se apuntan en la columna superior. Ejemplo: Dos Picos subastados y cumplidos si se hacen dos bazas más se apuntan 60 puntos en la columna inferior que corresponden a los dos Picos, y otros 60 puntos en la columna superior que corresponden a las dos bazas de más.

Cuando una de las parejas suma 100 puntos o más en la columna inferior como ha realizado una Manga, se cierra la primera parte del juego, trazándose una línea debajo de los puntos que suman la Manga y que incluye las dos columnas, lo que quiere decir que las Mangas parciales anotadas se cuentan en la liquidación económica del juego pero se pierden como «score parcial» al hacer la Manga la pareja contraria. Cuando una de las parejas realiza la segunda Manga, se acaba la partida y en ese momento se apunta la pareja ganadora el siguiente premio en la columna superior:

500 puntos si la pareja contraria estaba vulnerable (tenía Manga).

700 puntos si la pareja contraria no estaba vulnerable.

Para liquidar una partida, se suman los puntos de cada pareja de ambas columnas y se establece la diferencia, que se suele abonar en dinero. Puede, por tanto, ocurrir con normalidad que la pareja que gana la partida tenga que pagar a la contraria por tener ésta mayor puntos en la columna superior que exceden al premio que se fija para el Robber o partida.

En el próximo número, empezaremos las subastas modernas. No se desanime lector, para jugar bien al Bridge hay que tener afición y paciencia.

BRIDGE A LA UNE

El nuevo libro de
JOSE LE DENTU
el famoso crítico
mundial, que está
obteniendo un
resonante éxito
en Europa y América

61, Avenue de SAXE
PARIS (7^o)

El último gran libro de

CHARLES H. GOREN

New Contract
Bridge
Complete

GRAN EXITO MUNDIAL

BRIDGE MAGAZINE

La mejor revista mensual del mundo, desde el mes de diciembre, se fusiona con **THE BRITISH BRIDGE WORLD**, bajo la dirección del gran técnico.

EWART KEMPSON

Charles H. Goren es uno de sus más asiduos colaboradores.

Suscripción anual: 42 chelines

MORRIS HOUSE BERKELEY SQUARE — LONDON W. I.

VICTOR MOLLO

por ENRIQUE DE MENESES

Víctor Mollo es, en la actualidad, el crítico inglés de mayor renombre, cuya primacía comparte con Terence Reese, ya que ambos son los autores más leídos y que alcanzan con sus numerosos libros las tiradas más elevadas.

Los bridgistas españoles puede afirmarse que ignoran por completo a este técnico excepcional que, ahora, con su último libro titulado: «Bridge en la Casa de Fieras», que gentilmente me ha enviado, se clasifica, quizás, como el mejor humorista mundial de un juego, que como el bridge, tanto se presta a la ironía y el sarcasmo.

Frases como las siguientes que transcribo muestran su fino humorismo:

«Un gran técnico es un hombre que sabe exactamente lo que se debe hacer cuando acaba de realizar algo distinto.»

«Por favor, compañero, déjeme jugar la mano. Le aseguro que es en su propio interés.»

«Lo esencial en el bridge es ver a través del dorso de los naipes.»

«Mano curiosa. Ambos campos pueden cumplir 4 corazones.»

«Tenemos la mayor fe en la suerte. Hemos cultivado esta creencia durante años.»

* * *

«Mi primer compañero en el Grifins Club de Londres —escribía V. Mollo— fue Karapet Djouligyan, un armenio libre. Delgado, moreno, pensativo, con grandes ojos tristes, parecía un ser que hubiera sido perseguido durante varias generaciones, pero que te

mía, con alguna poderosa razón, que lo peor todavía tenía que ocurrirle.

«Papa», el griego, se hallaba situado en posición Oeste. Su compañero, muy rubio, mejillas sonrosadas, con un cabello gris ceniciento y una larga, sensitiva nariz, era el famoso «Conejo». Oscar me había asegurado era, quizás, el peor jugador del Hemisferio y ciertamente el de más suerte. El fue quien tan insensatamente se lanzó a un slam en la última mano antes de sentarme yo a jugar. El «Conejo» poseía una desconcertante costumbre de mirar al vacío y producía la impresión de que se hallaba vagamente interesado en el pasado, pero que no había tenido aún tiempo de situarse en el presente. Próximo a él, había un pequeño vaso de jerez y una bandeja llena de bombones y galletas.

Karapet me dio una clase de mano que parecía la más apropiada para animar a un nuevo socio de tan selecto club:

<i>Karapet</i>	♠ 10 4 2		
	♥ 7 6		
	♦ K 10 4		
	♣ 10 9 8 7 6		

		N	
	O		E
		S	

<i>Victor Mollo</i>	♠ A K 9 8 7		
	♥ A Q		
	♦ 9 8 5		
	♣ A K Q		

SUBASTA

Sur	Norte
2 ♣	2 ♦
2 ♠	3 ♣
4 ♣	4 ♠

«Papa» salió del dos de diamantes. Jugué el cuatro del muerto y el «Conejo» ganó la baza con su valet. Tras una pausa, seguida de

una especie de susurro, que bien podía ser una mágica invocación a una deidad indúe, el «Conejo» devolvió la dama de diamantes para el as de «Papa». Un tercer diamante fue tomado por el rey del muerto, el «Conejo», con gran sorpresa mía, descartó un pequeño corazón. Como ya era prácticamente imposible volver a entrar en el muerto, aproveché la oportunidad para efectuar el impase a corazones que salió mal. La inevitable pérdida de un triunfo, unos segundos después, produjo mi derrota.

Pero ya es tiempo, yo creo, de considerar las cuatro manos.

Karapet

♠ 10 4 2
 ♥ 7 6
 ♦ K 10 4
 ♣ 10 9 8 7 6

Papa

♠ Q 3
 ♥ K J 5 4
 ♦ A 7 6 3 2
 ♣ J 3

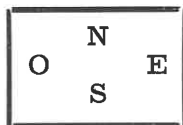

♠ J 6 5 *El Conejo*
 ♥ 10 9 8 3 2
 ♦ Q J
 ♣ 5 4 2

V. Mollo

♠ A K 9 8 7
 ♥ A Q
 ♦ 9 8 5
 ♣ A K Q

Si hubiese sido derrotado por una acertada defensa, yo hubiera simulado un espíritu altamente deportivo, exclamando: «Bien jugado, «Conejo», y quizás hasta habría elogiado también a «Papa». Pero sean ustedes jueces de lo que sucedió. El griego («Papa»), al menos tenía una excusa para su inteligente salida. Desde su punto de vista, todas las cartas que podía jugar le eran igualmente anti-páticas, y como pronto descubriría, yo era incapaz, por su idiosincracia, de jugar la carta apropiada. Así que le perdono. ¿Pero qué excusa o justificación podía existir para la brillantez imperdonable con que se había distinguido el «Conejo»? Si hubiese fallado el rey de diamantes, al igual que todo otro normal defensor, yo no hubiera perdido mi contrato. Los triunfos habrían caído a la segunda vuelta y el diez me habría servido para entrar en el muerto y efectuar dos bazas suplementarias a tréboles, una vez jugado el as, rey y dama de mi mano.

3) BAZAS	OESTE	NORTE	ESTE	SUR
1	♥ 9	♥ K (1)	♥ A	♥ 2
2	♥ 6	♥ 3	♥ 7	♥ Q
3	♦ 10	♠ 2	♠ 4	♠ J
4	♣ 10	♠ 6	♠ 9 (2)	♣ 6
5	♦ J (3)	♠ 10	♠ 3	♠ 7

Y Norte efectúa una baza a diamantes por medio de un fallo.

(1) Si Este deja pasar, Sur realiza un impase a triunfos y Norte descarta su último corazón en uno de los tréboles perdidos de Sur. Luego sigue un fallo cruzado.

(2) Si Este se niega a sobrefallar la baza 4, o si sale de un corazón en la baza 5, el problema se resuelve con un fallo cruzado.

(3) Si Oeste descarta un trébol, el pico de Sur gana la baza y Sur afirma un trébol.

4) BAZAS	OESTE	NORTE	ESTE	SUR
1	♦ Q	♦ 7	♥ 7	♠ 7
2	♥ 6	♥ 3	♥ A (1)	♥ Q
3	♥ 9	♠ 2	♠ 4	♠ 8
4	♦ 10	♥ K	♥ 8	♥ 2
5	♣ 10	♦ 8	♥ 10	♠ J
6	♣ J	♠ 3	♠ 5	♣ 6

Y Norte gana las últimas bazas.

(1) Si Este no toma, Norte descarta su último corazón en uno de los tréboles perdidos de Sur y el problema se resuelve con un fallo cruzado. Este sólo efectúa su triunfo bueno.

PROBLEMAS

1) ♠ A J
 ♥ 4 3 2
 ♦ A J 3 2
 ♣ —

♠ Fallo ♠ K Q 10 9 8
 ♥ J 10 9 ♥ 8 7 6
 ♦ K Q 10 9 8 7 ♦ 6
 ♣ 9 8 ♣ J 10 5 4

♠ 7 6 5 4 3 2
 ♥ A K Q 5
 ♦ Fallo
 ♣ A K 7

Se juegan cuatro sin triunfos. Salida, valet de corazones.

3) ♠ 10 6 3 2
 ♥ K 3
 ♦ 8 7
 ♣ —

♠ — ♠ 9 5 4
 ♥ 9 6 ♥ A J 10 8 7
 ♦ Q J 10 ♦ —
 ♣ Q J 10 ♣ —

♠ J 8 7
 ♥ Q 2
 ♦ —
 ♣ 8 7 6

Triunfos, picos. Oeste sale del nueve de corazones. Sur efectúa seis bazas.

2) ♠ K 8 5
 ♥ K 8 6 5 4
 ♦ 5 4
 ♣ 7 5 4

♠ 10 6 ♠ J 9 4
 ♥ 10 9 2 ♥ Q J 3
 ♦ K Q J 8 7 6 ♦ A 3
 ♣ K 6 ♣ Q J 10 9 8

♠ A Q 7 3 2
 ♥ A 7
 ♦ 10 9 2
 ♣ A 3 2

Se juegan cuatro picos. Oeste deberá salir y multar al contrato.

4) ♠ A J 8 6
 ♥ J 6 5
 ♦ K 5
 ♣ —

♠ K 10 ♠ 9 7
 ♥ Q 9 8 ♥ 10 7
 ♦ Q 10 ♦ J 4 3
 ♣ 10 8 ♣ Q 7

♠ Q
 ♥ A K 3
 ♦ 8 7
 ♣ J 9 6

Triunfos, picos. Sur sale y efectúa ocho bazas.

(Solucion a los problemas al final.)

EL BRIDGE
sencillamente reglamentado
con LA SUBASTA por
EL SISTEMA DE BAZAS-PROBABLES

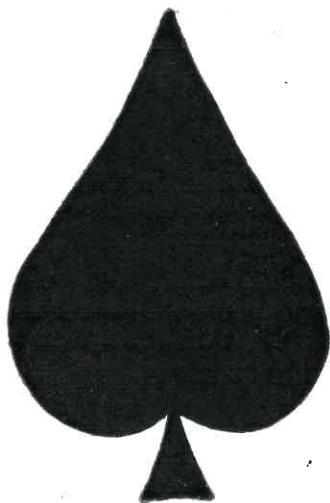
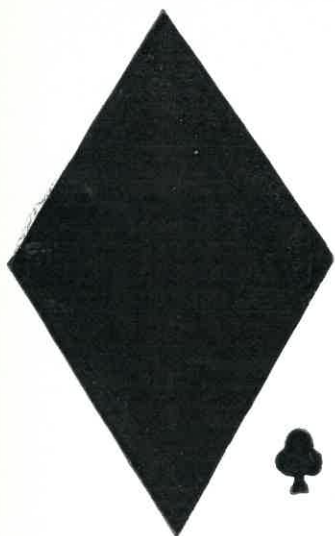

*Aplicando sus sencillas reglas:
no se dudará nunca en la Subasta,
y puede hacerse un buen Carteo,
y por tanto ¡jugar al BRIDGE!*

una especie de susurro, que bien podía ser una mágica invocación a una deidad indúe, el «Conejo» devolvió la dama de diamantes para el as de «Papa». Un tercer diamante fue tomado por el rey del muerto, el «Conejo», con gran sorpresa mía, descartó un pequeño corazón. Como ya era prácticamente imposible volver a entrar en el muerto, aproveché la oportunidad para efectuar el impase a corazones que salió mal. La inevitable pérdida de un triunfo, unos segundos después, produjo mi derrota.

Pero ya es tiempo, yo creo, de considerar las cuatro manos.

Karapet

♠ 10 4 2
 ♥ 7 6
 ♦ K 10 4
 ♣ 10 9 8 7 6

Papa

♠ Q 3
 ♥ K J 5 4
 ♦ A 7 6 3 2
 ♣ J 3

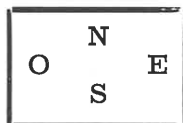

♠ J 6 5 *El Conejo*
 ♥ 10 9 8 3 2
 ♦ Q J
 ♣ 5 4 2

V. Mollo

♠ A K 9 8 7
 ♥ A Q
 ♦ 9 8 5
 ♣ A K Q

Si hubiese sido derrotado por una acertada defensa, yo hubiera simulado un espíritu altamente deportivo, exclamando: «Bien jugado, «Conejo», y quizás hasta habría elogiado también a «Papa». Pero sean ustedes jueces de lo que sucedió. El griego («Papa»), al menos tenía una excusa para su inteligente salida. Desde su punto de vista, todas las cartas que podía jugar le eran igualmente anti-páticas, y como pronto descubriría, yo era incapaz, por su idiosincracia, de jugar la carta apropiada. Así que le perdono. ¿Pero qué excusa o justificación podía existir para la brillantez imperdonable con que se había distinguido el «Conejo»? Si hubiese fallado el rey de diamantes, al igual que todo otro normal defensor, yo no hubiera perdido mi contrato. Los triunfos habrían caído a la segunda vuelta y el diez me habría servido para entrar en el muerto y efectuar dos bazas suplementarias a tréboles, una vez jugado el as, rey y dama de mi mano.

3) BAZAS	OESTE	NORTE	ESTE	SUR
1	♥ 9	♥ K (1)	♥ A	♥ 2
2	♥ 6	♥ 3	♥ 7	♥ Q
3	♦ 10	♠ 2	♠ 4	♠ J
4	♣ 10	♠ 6	♠ 9 (2)	♣ 6
5	♦ J (3)	♠ 10	♠ 3	♠ 7

Y Norte efectúa una baza a diamantes por medio de un fallo.

(1) Si Este deja pasar, Sur realiza un impase a triunfos y Norte descarta su último corazón en uno de los tréboles perdidos de Sur. Luego sigue un fallo cruzado.

(2) Si Este se niega a sobrefallar la baza 4, o si sale de un corazón en la baza 5, el problema se resuelve con un fallo cruzado.

(3) Si Oeste descarta un trébol, el pico de Sur gana la baza y Sur afirma un trébol.

4) BAZAS	OESTE	NORTE	ESTE	SUR
1	♦ Q	♦ 7	♥ 7	♠ 7
2	♥ 6	♥ 3	♥ A (1)	♥ Q
3	♥ 9	♠ 2	♠ 4	♠ 8
4	♦ 10	♥ K	♥ 8	♥ 2
5	♣ 10	♦ 8	♥ 10	♠ J
6	♣ J	♠ 3	♠ 5	♣ 6

Y Norte gana las últimas bazas.

(1) Si Este no toma, Norte descarta su último corazón en uno de los tréboles perdidos de Sur y el problema se resuelve con un fallo cruzado. Este sólo efectúa su triunfo bueno.

APARTAMENTOS DE LA TORRE DE MADRID

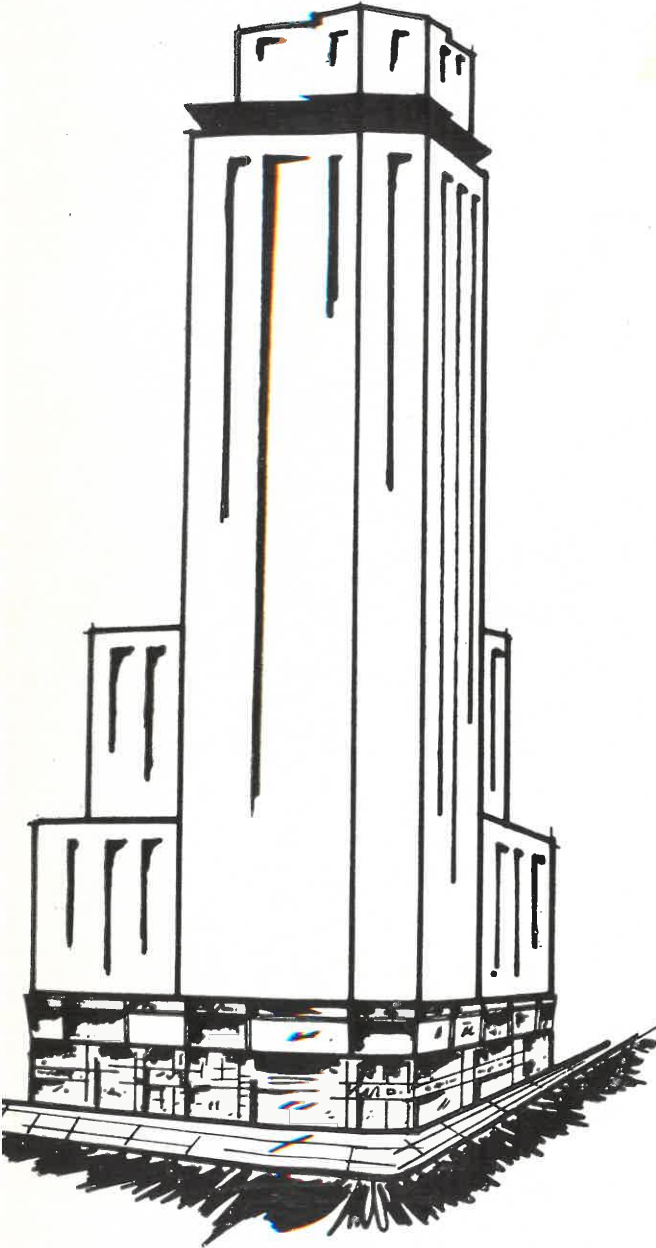

- ambiente lujoso
- aire acondicionado
- 1-2-3 dormitorios
- amplio living-comedor
- kitchenette
- servicios de cafetería y bar
- las mejores vistas de Madrid

- trato especial a los jugadores de bridge

ASBI, S. A.



Heno DE Pravia

Un jabón excepcional,
y la colonia
su digno
complemento

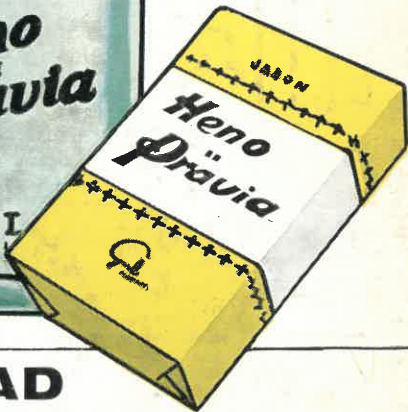

Gal

GARANTIZA CALIDAD